

Инструкция по уходу за мебелью и правила эксплуатации

Для поддержания надлежащего внешнего вида и увеличение срока эксплуатации рекомендуется соблюдать следующие общие правила:

1. Мебель должна эксплуатироваться в сухих и теплых помещениях, имеющих отопление и вентиляцию при температуре воздуха не ниже +1° и не выше +40°, относительной влажности 65-85%.
2. Расположение мебели ближе одного метра от отопительных приборов и других источников тепла, а также под прямыми солнечными лучами, вызывает ускоренное старение покрытия и деформацию мебельных щитов.
3. Поверхность деталей мебели следует оберегать от попадания влаги во избежание разбухания каркасов, фасадов и столешницы, отклеивания кромок на боковых поверхностях.
4. Следует оберегать поверхность мебели и ее конструктивные элементы от механических повреждений, которые могут быть вызваны воздействием твердых предметов, абразивных порошков, а также чрезмерными физическими нагрузками.
5. Изделия мебели необходимо устанавливать на ровные поверхности.
6. Рекомендуется для чистки преимущественно пользоваться мягкой тканью или замшей, смоченной и хорошо отжатой перед использованием. Всегда тщательно высушивайте (протирайте сухой тканью) смоченные участки по окончании чистки. Не следует использовать средства, обладающие абразивными свойствами, а также губки с покрытием из металлического волокнообразного или стружечного материала при чистке.
7. В процессе эксплуатации мебели возможно ослабление крепежной фурнитуры, необходимо осуществлять «затяжку» всех изделий металлофурнитуры, осуществляющих крепеж и регулировку узлов, обеспечивающих открывание и трансформацию подвижных элементов.

Общие технические указания по сборке.

Для удобства транспортировки и предохранения от повреждений, мебель поставляется в разобранном виде в индивидуальной упаковке. Вы можете собрать ее самостоятельно, либо воспользоваться услугами квалифицированных сборщиков. Не приступайте к сборке, не ознакомившись с инструкцией!

Проверить комплектность каждой упаковки, согласно комплектовочной ведомости. **При обнаружении дефектов или не комплектности к сборке не приступать. Обратитесь к продавцу.** ВНИМАНИЕ! Не рекомендуется одновременно вынимать детали из всех упаковок во избежание их смешивания (можете перепутать детали). Проверить наличие фурнитуры.

Во избежание перекосов и повреждений, а также загрязнения мебели, сборку производить на ровном полу, покрытом тканью или бумагой. Необходимо соблюдать осторожность, чтобы не повредить поверхность деталей. В сборке сложных и больших изделий желательно участие двух человек. Перед началом сборки необходимо определить расположение деталей в изделии в соответствии со схемами сборки и инструкцией.

Производитель оставляет за собой право вносить незначительные изменения в конструкцию, не изменяющую внешний вид и дизайн изделия без предварительного уведомления.

Поставщик гарантирует соответствие товаров требованиям ГОСТа 16371-14 при соблюдении условий транспортировки, хранения, сборки (для мебели поставляемой в разобранном виде), эксплуатации.

Гарантийный срок эксплуатации мебели: детской и для общественных помещений - 18 месяцев, бытовой - 24 месяца. Гарантийный срок при розничной продаже через торговую сеть исчисляется со дня продажи мебели, но в пределах 30 месяцев со дня ее изготовления. Срок эксплуатации 10 лет.

МИФ
МЕБЕЛЬНАЯ КОМПАНИЯ

440015, Россия, г. Пенза,
ул. Аустрина, 129 б
т.: (8412) 20-20-37 (многоканальный)
e-mail: galas-penza@mail.ru
www.galasmebel.ru

Кухонный гарнитур «Милано»
ШВГсу800 / ШВГР800

Соответствует
ГОСТ 16371-93
ТР ТС 025/2012
TC RU C-RU.AИ24.В.01044.

Дата изготовления: 20____ год
Гарантийный срок эксплуатации 24 мес.
Срок службы изделия 10 лет.
Материал: ЛДСП

отрезать и
приклеить

Мебельная компания «МИФ»

Паспорт изделия

Инструкция по сборке и эксплуатации мебели

Кухонный гарнитур «Милано»

Шкаф навесной

ШВГсу800/ШВГР800

800x900x300 (ШxВxГ)

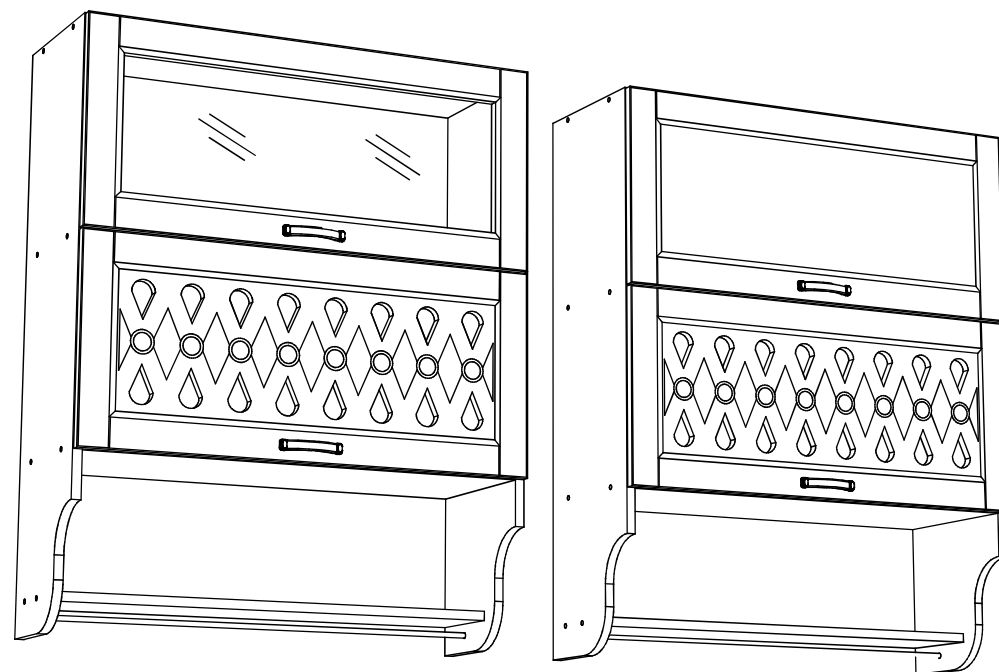

МИФ
МЕБЕЛЬНАЯ КОМПАНИЯ

440015, Россия, г. Пенза
ул. Аустрина, 129 б
т.: (8412) 20-20-37 (многоканальный)
e-mail: galas-penza@mail.ru
www.galasmebel.ru

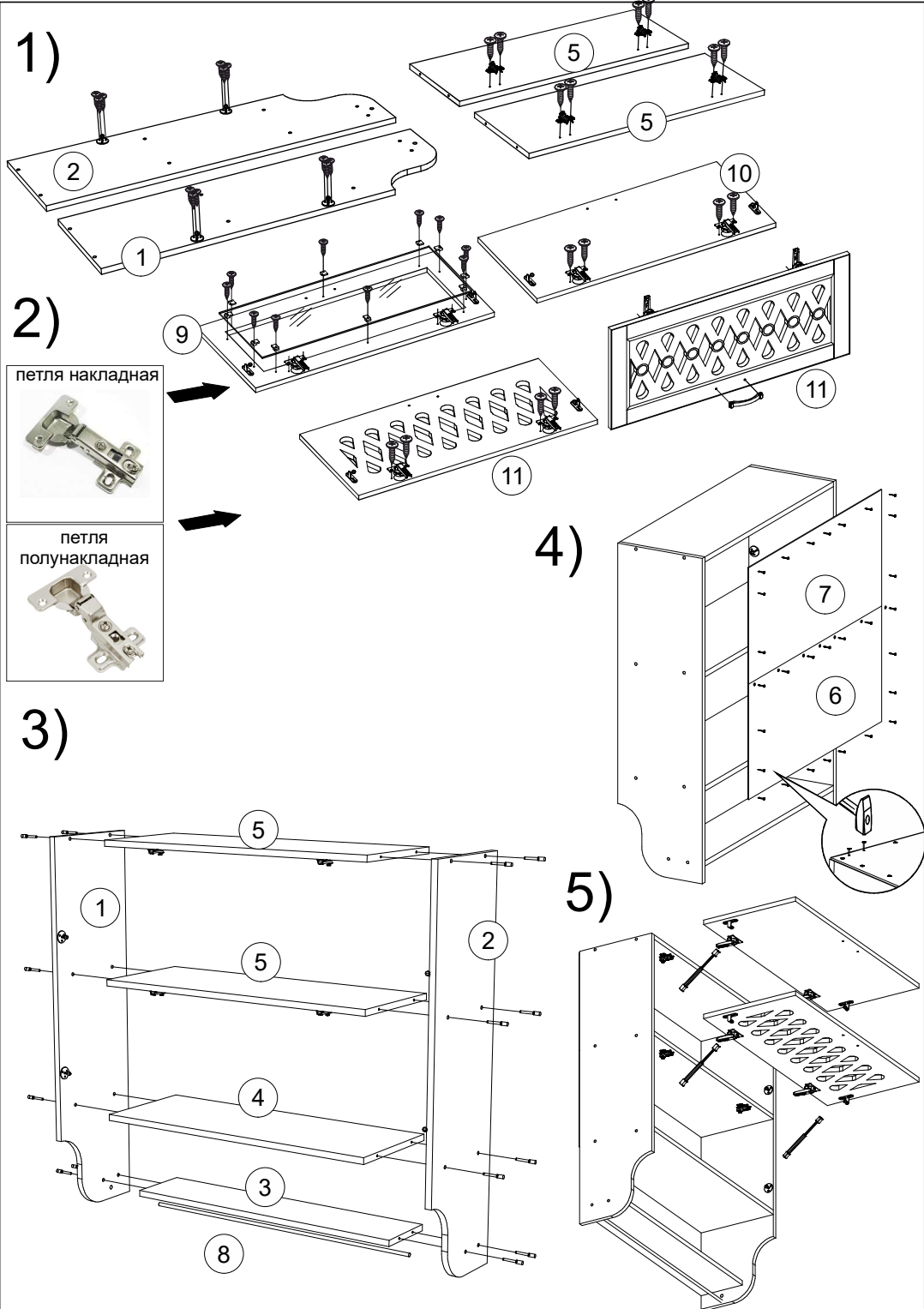

1. Закрепить шурупами 3x12 ответные планки газлифтов на боковины №1, №2. (шурупы в комплекте газлифтов). На вязки №5 закрепить ответные планки петель используя шурупы 4x16.
2. Закрепить шурупами 4x16 петли на фасады №9, №10, №11, при этом на фасад №9, №10 следует устанавливать накладную петлю, на фасад №11 - полунакладную. Закрепить ответные планки газлифтов на фасады шурупами 3x12. Закрепить стекло на фасад №9 используя кляймеры и шурупы 3x16.
3. С помощью евровинтов соединить боковины №1, №2 с вязками №3, №4, №5, одновременно вставить трубу №8 в соответствующие отверстия.
4. Для закрепления задней стенки изделие необходимо положить горизонтально, лицевой стороной вниз, после чего закрепить панели №6, №7 гвоздями, предварительно выровняв диагональ при помощи рулетки. В месте стыковки панелей для крепления использовать гвоздь и шайбу пластиковую.
5. Шурупами 4x25 закрепить навесы.

Навесить готовую створку. Отрегулировать зазоры и положение фасада, как показано в инструкции. Установить заглушки на видимые евровинты.



№ упаковки	Наименование	Размер (мм)		Кол-во (шт)	№ по схеме
		Длина	Ширина		
№1	Боковина левая	998	280	1	1
	Боковина правая	998	280	1	2
	Вязка	768	160	1	3
	Вязка	768	280	1	4
	Вязка	768	280	2	5
	Задняя стенка (ЛДВП)	796	354	1	6
	Задняя стенка (ЛДВП)	796	357	1	7
	Труба Ø10	776		1	8
	Фасад (стекло)	356	797	1	9
	№2	Фасад (решетка)	356	797	1
№3	Стекло (сатинат)	260	700	1	12
№4	Фурнитура			1	

ШВГР800					
№ упаковки	Наименование	Размер (мм)		Кол-во (шт)	№ по схеме
		Длина	Ширина		
№1	Боковина левая	998	280	1	1
	Боковина правая	998	280	1	2
	Вязка	768	160	1	3
	Вязка	768	280	1	4
	Вязка	768	280	2	5
	Задняя стенка (ЛДВП)	796	354	1	6
	Задняя стенка (ЛДВП)	796	357	1	7
	Труба Ø10	776		1	8
	Фасад	356	797	1	10
	№2	Фасад (решетка)	356	797	1
№4	Фурнитура			1	



Евровинт 16 шт	Заглушка евровинта 16 шт	Ключ для евровинта 1 шт	Навес усиленный 2 шт	Стяжка межсекционная 3 шт	Шайба пластиковая 7 шт	Шуруп 3x16 10 шт
Петля накладная 2 шт	Петля полунакладная 2 шт	Шуруп 4x16 28 шт	Гвоздь 30 шт	Лифт газовый 4 шт	Шуруп 4x25 4 шт	Кляймер 10 шт